

AXIA

Dishwasher

คู่มือการใช้งาน

HydroFresh W14

14 place settings

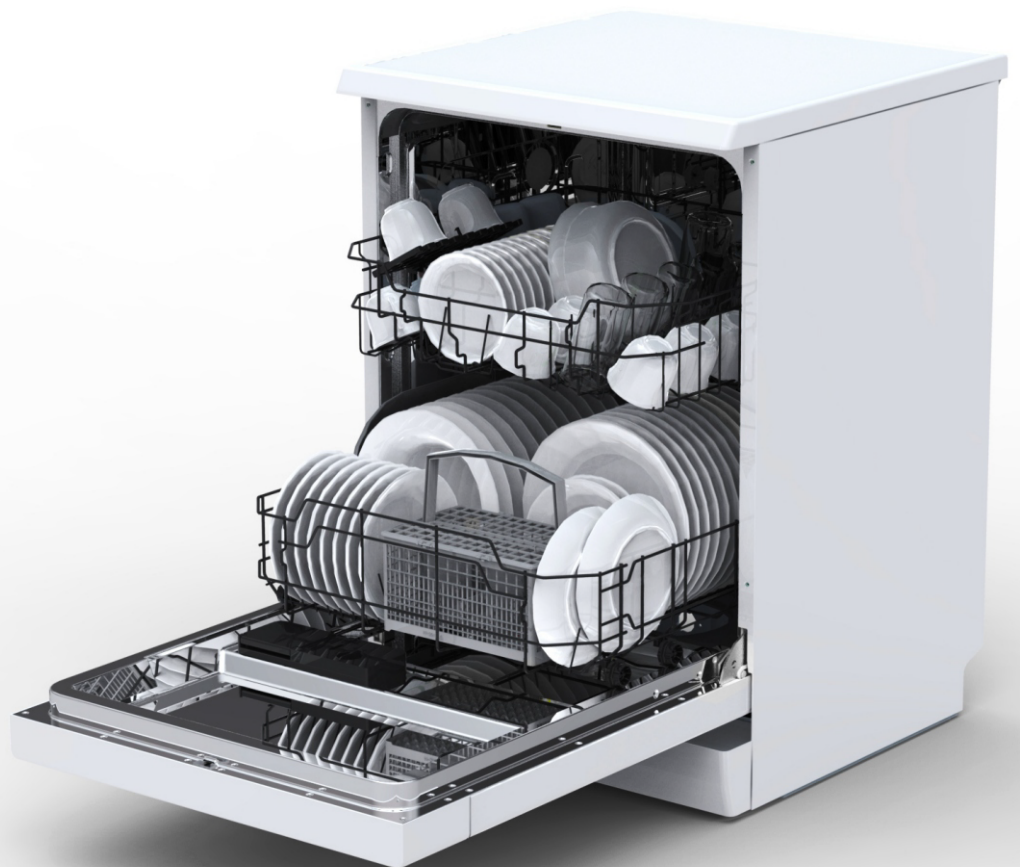

คำแนะนำการในการใช้งาน

! **สำคัญ** เพื่อให้การใช้งานเกิดประสิทธิภาพสูงสุดโปรดศึกษาคู่มืออย่างละเอียดก่อนการใช้งาน

Control Panel

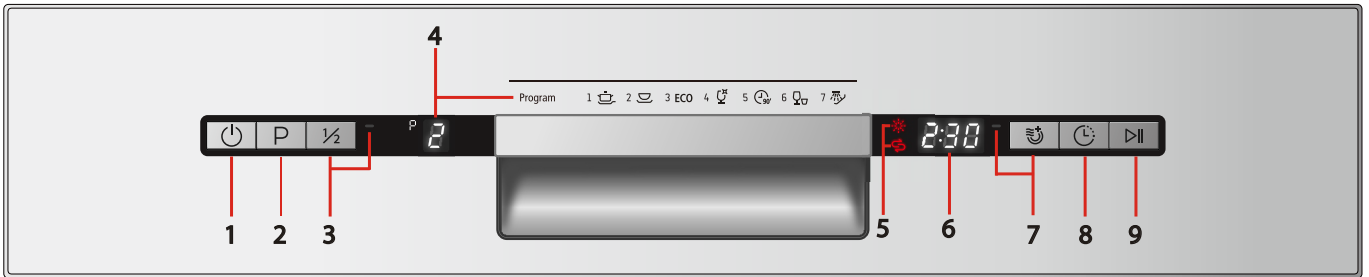

- 1--- ปุ่มเปิด / ปิด การทำงาน
- 2--- ปุ่มสำหรับเลือกโปรแกรมการทำงาน
- 3--- ปุ่มสำหรับเลือกโปรแกรมล้างแบบครึ่งถึง
(คุณจะใช้งานโปรแกรมนี้ได้ก็ต่อเมื่อคุณมีภาชนะที่ต้องการล้างไม่เกิน 4 ชุดอาหาร โปรแกรมนี้จะทำให้คุณประหยัดน้ำ, ไฟมากขึ้น)
- 4--- สัญลักษณ์และความหมายของโปรแกรมทำความสะอาด
โดยหน้าจอจะแสดงผล: **PB** รายละเอียดดังนี้
P1 สัญลักษณ์ = โปรแกรมล้างหนัก
P2 สัญลักษณ์ = โปรแกรมล้างปกติ
P3 สัญลักษณ์ = โปรแกรมล้างประหยัด
P4 สัญลักษณ์ = โปรแกรมล้างแก้ว
P5 สัญลักษณ์ = โปรแกรมล้าง 90 นาที
P6 สัญลักษณ์ = โปรแกรมล้างตุ๋น
P7 สัญลักษณ์ = โปรแกรมล้างน้ำเปล่า
- 5--- สัญลักษณ์เตือนเมื่อน้ำยาเคลือบเงาหมด *
สัญลักษณ์เตือนเมื่อเกลือหมด
- 6--- หน้าจอแสดงเวลาคงเหลือในการทำมาสะอาด และแสดง Code เมื่อเครื่องขัดข้อง **E:BB**
- 7--- ปุ่มฟังก์ชันอบแห้งพิเศษ เมื่อกดใช้จะมีไฟสว่างขึ้นมา โดยฟังก์ชันนี้ไม่สามารถใช้ร่วมกับ และ และโปรแกรมล้างแบบครึ่งถึงได้ในเวลาเดียวกัน
- 8--- ปุ่มตั้งเวลาการทำงานล่วงหน้า : กดเมื่อต้องการตั้งเวลาทำงานล่วงหน้า
- 9--- ปุ่มเริ่ม / หยุดการทำงานชั่วคราว : กดเมื่อต้องการหยุดการทำงานชั่วคราวหรือกดอีกครั้งเพื่อเริ่มการทำงานต่อ

ส่วนประกอบของเครื่องล้างจาน

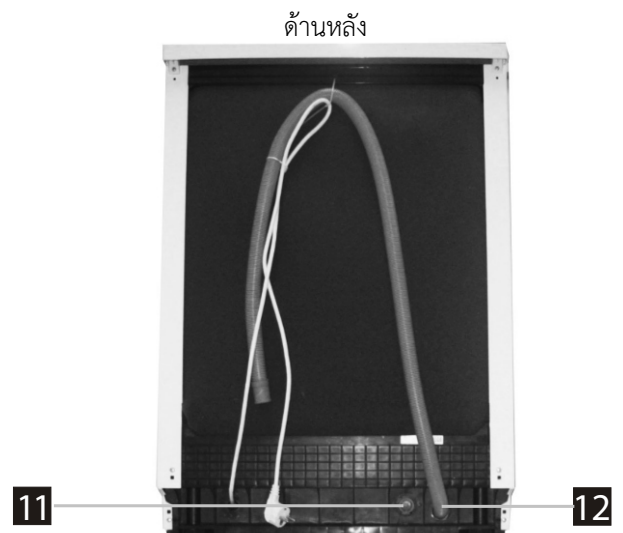
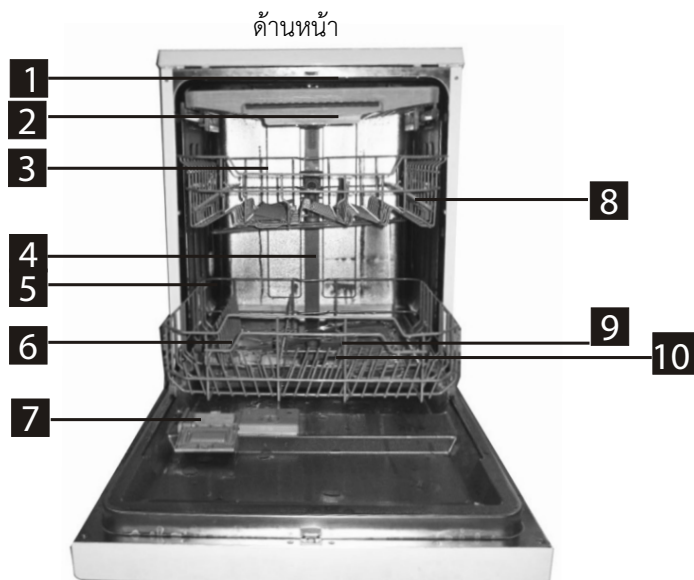

- | | | | |
|-----------------------------|-------------------------|----------------------------|-----------------------------|
| 1 แขนฉีดน้ำด้านบน | 4 ท่อด้านบน | 7 แขนฉีดน้ำด้านบน | 10 ตะกร้ารองเศษอาหาร |
| 2 ตะกร้าวางซ้อน ส้อม | 5 ตะกร้าด้านล่าง | 8 ตัวจ่ายน้ำยา | 11 ท่อน้ำเข้า |
| 3 ตะกร้าด้านบน | 6 ช่องใส่เกลือ | 9 แขนฉีดน้ำด้านล่าง | 12 ท่อน้ำทิ้ง |

ตะกร้าบน

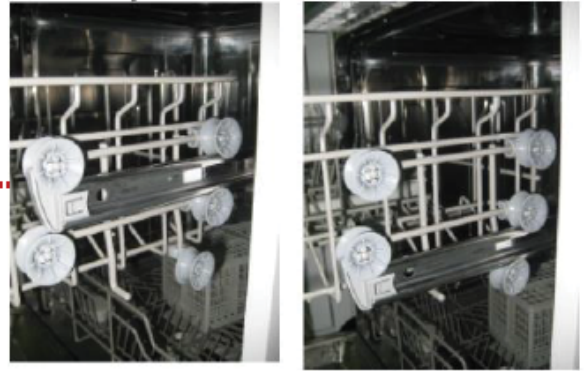
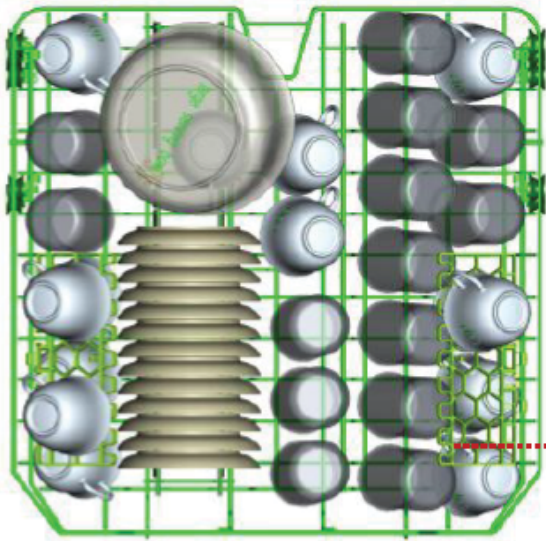

สามารถปรับระดับของตะกร้าได้

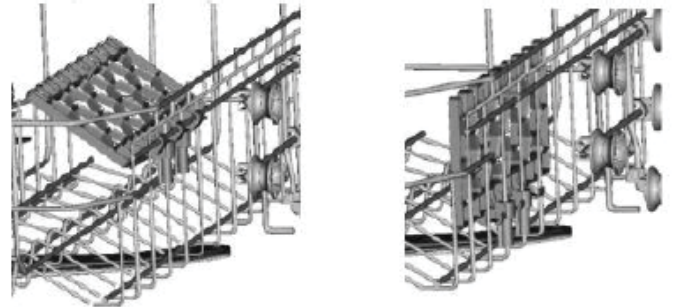

สามารถปรับระดับ และพับเก็บที่วางแก้วได้

ตะกร้าล่าง

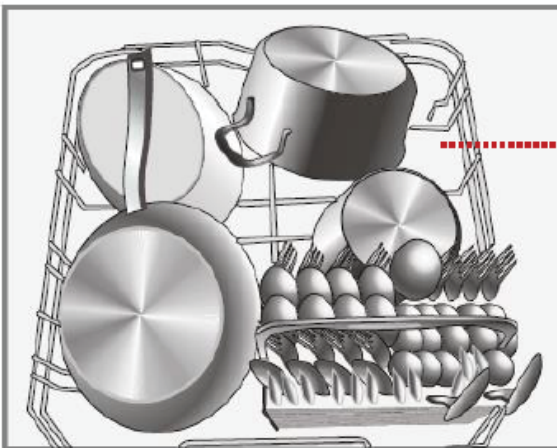

สามารถพับเก็บชั้นปรุงอาหารได้
หากต้องการวางภาชนะขนาดใหญ่
เช่น กระทะ หรือหม้อ

ตัวอย่าง การเรียงภาชนะของตะกร้าบน , ตะกร้าล่าง

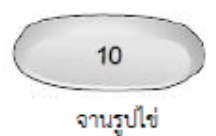
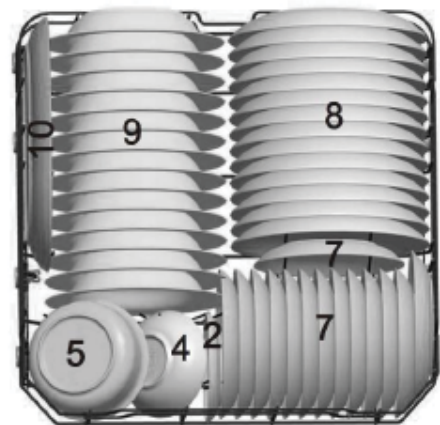
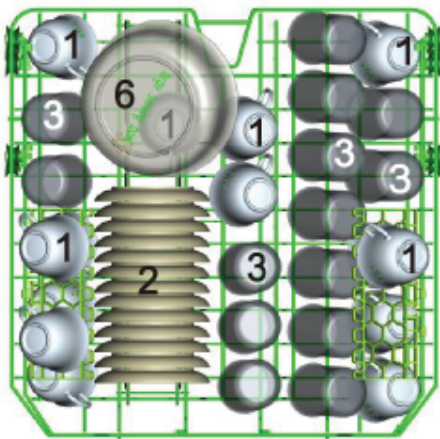

โปรแกรมการทำงาน

| โปรแกรม | รายละเอียด | ขั้นตอนการทำงาน | ปริมาณน้ำยาล้างจาน | ระยะเวลา (นาที) | พลังงาน (กิโลวัตต์) | การใช้น้ำ (ลิตร) | น้ำยาแหววาว |
|---|--|--|--------------------|--------------------|------------------------|---------------------|-------------------|
| โปรแกรมล้างเข้มข้น (Intensive)  | เหมาะสำหรับภาชนะที่สกปรกมาก คราบสกปรกติดฝังแน่น เช่น หม้อ กระทะ หรือจานชามที่คราบอาหารแห้งติดฝังแน่น | ล้างน้ำเปล่า (50°C) ล้างผสมน้ำยาล้างจาน (60°C) ล้างน้ำ ล้างน้ำครั้งสุดท้าย (70°C) อบแห้ง | 5/30 กรัม | 170 | 1.6 | 19 | ใช้น้ำยาแหววาว |
| โปรแกรมล้างปกติ (Normal)  | เหมาะสำหรับภาชนะที่สกปรกทั่วไป เช่น จานชาม แก้ว ที่ไม่สกปรกมาก | ล้างน้ำเปล่า (50°C) ล้างผสมน้ำยาล้างจาน (60°C) ล้างน้ำ ล้างน้ำครั้งสุดท้าย (70°C) อบแห้ง | 5/30 กรัม | 180 | 1.3 | 15 | ใช้น้ำยาแหววาว |
| โปรแกรมล้างประหยัด (ECO)  | เหมาะสำหรับภาชนะที่สกปรกทั่วไป เช่น จานชาม แก้ว หม้อ โดยมีประสิทธิภาพสูงสุดในการล้างทั้งประหยัดพลังงานและน้ำ | ล้างน้ำเปล่า (50°C) ล้างผสมน้ำยาล้างจาน (60°C) ล้างน้ำครั้งสุดท้าย (65°C) อบแห้ง | 5/30 กรัม | 190 | 0.93 | 11 | ใช้น้ำยาแหววาว |
| โปรแกรมล้างถนอม ภาชนะ (Glass)  | เหมาะสำหรับภาชนะที่สกปรกเล็กน้อย และมีความเปราะบางสูงเช่น แก้ว จานแก้ว | ล้างน้ำเปล่า ล้างผสมน้ำยาล้างจาน (40°C) ล้างน้ำ ล้างน้ำครั้งสุดท้าย (60°C) อบแห้ง | 5/30 กรัม | 130 | 0.9 | 14.5 | ใช้น้ำยาแหววาว |
| โปรแกรมล้าง 90 นาที (90 mins)  | เหมาะสำหรับภาชนะที่มีความสกปรกทั่วไป แต่ต้องการความเร็วในการล้าง โดยไม่เน้นการอบแห้งที่ดีมาก | ล้างผสมน้ำยาล้างจาน (65°C) ล้างน้ำ ล้างน้ำครั้งสุดท้าย (65°C) อบแห้ง | 35 กรัม | 90 | 1.35 | 12.5 | ใช้น้ำยาแหววาว |
| โปรแกรมล้างด่วน (Rapid)  | เหมาะกับภาชนะที่ความสกปรกน้อย ต้องการความเร็วในการล้าง ไม่มีการอบแห้ง | ล้างผสมน้ำยาล้างจาน (45°C) ล้างน้ำ (50°C) ล้างน้ำครั้งสุดท้าย (55°C) | 25 กรัม | 30 | 0.75 | 11 | ไม่ใช้น้ำยาแหววาว |
| โปรแกรมล้างน้ำเปล่า (Soak)  | ล้างคราบสกปรกเพื่อไม่ให้ความติดอยู่กับภาชนะเพื่อให้การล้างในขั้นตอนต่อไปมีประสิทธิภาพมากขึ้น | ล้างน้ำเปล่า | ไม่ใช้น้ำยาล้างจาน | 15 | 0.02 | 4 | ไม่ใช้น้ำยาแหววาว |